

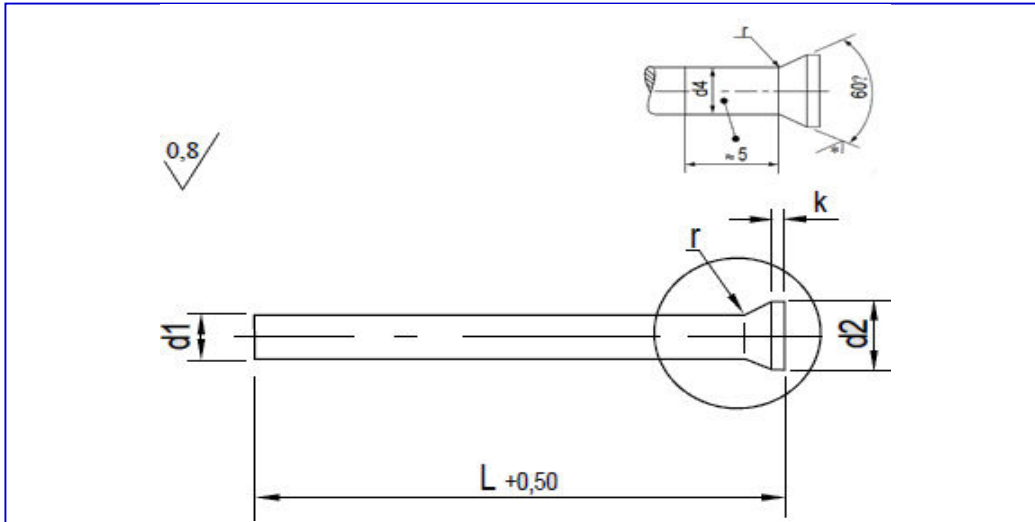

Produtos para Industria Ltda.

11-2372-5441
11-98843-3641
vendas1@vsprod.com.br
Skype: vs.vendas

PUNÇÃO DIN 9861 - D



Ø Haste (d1) h6	Ø Cabeça (d2) -0,05	Tipo - DA (d4)	Raio (r)	Altura (k)
1,0 - 1,1	1,8	d1 +0,03	0,6 +0,4	0,5
1,15 - 1,3	2,0			
1,35 - 1,5	2,2			
1,55 - 1,7	2,5			
1,75 - 1,9	2,8			
1,95 - 2,0	3,0			
2,05 - 2,2	3,2			
2,25 - 2,5	3,5			
2,55 - 2,95	4,0			
3,0 - 3,4	4,5			
3,5 - 3,9	5,0			
4,0 - 4,4	5,5			
4,5 - 4,9	6,0			
5,0 - 5,4	6,5			
5,5 - 5,9	7,0			
6,0 - 6,4	8,0	d1 +0,04	1,0 +0,5	1,0
6,5 - 7,4	9,0			
7,5 - 8,4	10,0			
8,5 - 9,4	11,0			
9,5 - 10,4	12,0			
10,5 - 11,4	13,0			

11,5 - 12,4	14,0		
12,5 - 13,4	15,0		
13,5 - 14,4	16,0		
14,5 - 15,4	17,0		1,5 +0,5
15,5 - 16,4	18,0		1,5

Comprimento	45 -70-100mm , Outras medidas sob consulta
Material	WS (Aço prata Tungstenado)
	HSS (Aço rápido)
Dureza	WS - 62 ± 2 HRC , Cabeça 45 ± 5 HRC
	HSS - 64 ± 2 HRC , Cabeça 50 ± 5 HRC
Exemplo para orçamento / pedido : d1 x L	