

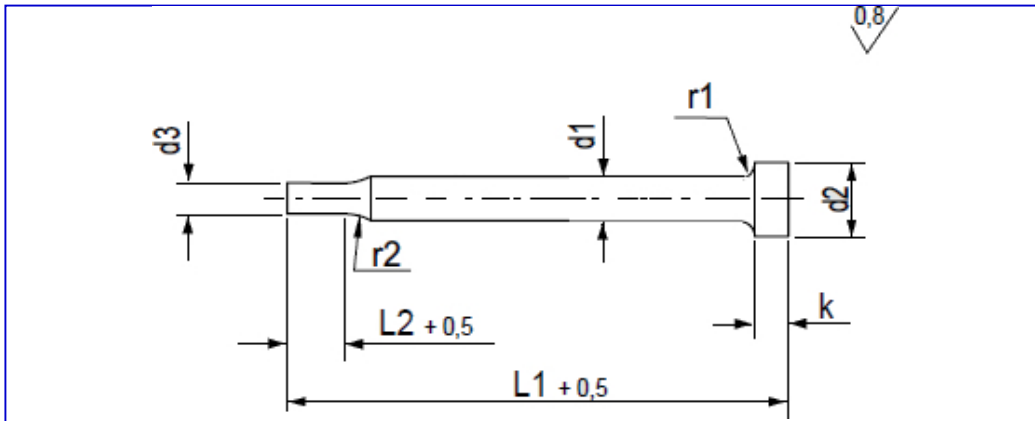

**Produtos para Industria Ltda.**

11-2372-5441  
11-98843-3641  
vendas1@vsprod.com.br  
Skype: vs.vendas

PUNÇÕES CABEÇA CILINDRICA TIPO F e G



Haste	Espiga	Cabeça	Raio	Altura Cabeça
d1 h6	d3 h6	d2 - 0,1	r2 r1 +0,1	k +0,5
1,6 - 1,99	1,0 - 1,5	2,8	2 0,3	3,2
2,0 - 2,49	1,7 - 1,9	3,2	4 0,3	3,2
2,5 - 3,14	2,1 - 2,4	4,0	5 0,3	3,2
3,15 - 3,99	2,6 - 3,1	5,0	6 0,3	4,2
4,0 - 4,99	3,2 - 3,9	6,3	6 0,3	4,2
5,0 - 6,29	4,1 - 4,9	8,0	6 0,5	4,2
6,3 - 7,99	5,1 - 6,2	9,0	8 0,5	4,2
8,0 - 9,99	6,4 - 7,9	11,2	10 0,7	5,2
10,0 - 12,49	8,1 - 9,9	14,0	13 0,7	6,5
12,5 - 15,99	10,1 - 12,4	18,0	13 1,0	8,2
16,0 - 19,99	12,6 - 15,9	22,4	13 1,0	10,2
20,0 - 22,0	16,0 - 20,0	24,5	13 1,0	10,2

Comprimento	45 -70 100mm , Outras medidas sob consulta
	Tipo ( F ) Espiga L2 = 7mm
	Tpo ( G ) Espiga L2 = 17mm
Material	WS ( Aço prata Tungstenado )
	HSS ( Aço rápido )
Dureza	WS - 62 ± 2 HRC , Cabeça 45 ± 5 HRC
	HSS - 64 ± 2 HRC , Cabeça 50 ± 5 HRC
Exemplo para orçamento / pedido : d1 x L1 / d3 x L2	

